

EXTRACTOR CENTRÍFUGO DE SIMPLE ASPIRACIÓN MW-2.8A

CARACTERÍSTICAS GENERALES:

Construcción en chapa de acero de 1.5 mm de espesor, pintado electroestático. Transmisión directa sobre eje macizo, conectado a rodete tipo jaula de ardilla, de álabes inclinados hacia adelante. Rodete equilibrado con tensores interiores hilados. Soporte de block eje motor en perfil de 4 mm de espesor.

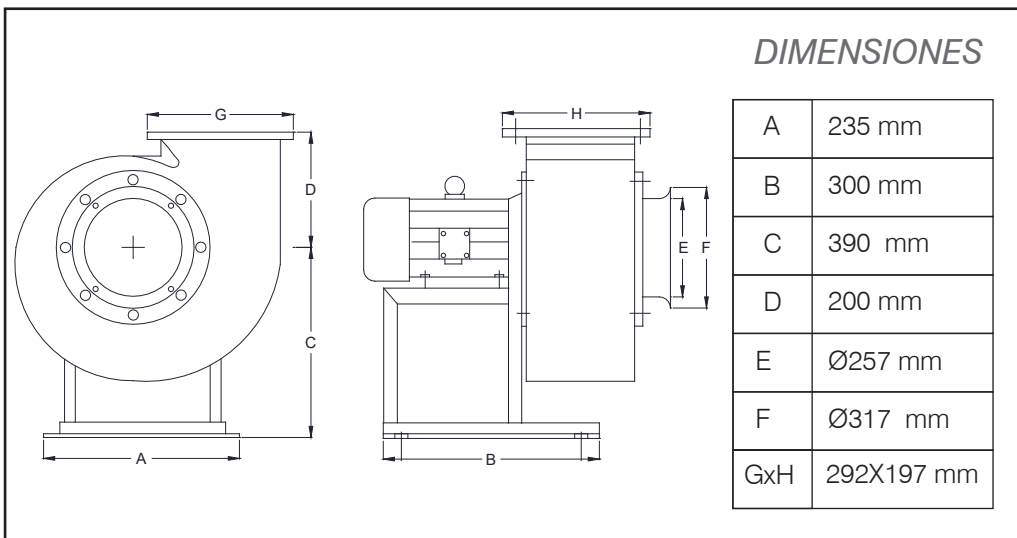

CARACTERÍSTICAS TÉCNICAS

P. Máx.: 1.1 kW
 Polos: 4 P
 Voltaje: 220 V 50Hz
 Consumo: 5 A
 RPM: 1.450 rpm
 Caudal: 2.200-5.600 m³/h
 Presión: 44-57 mmcda
 T° Max: 80° C
 Peso: 41 Kg
 Ruido: 60 dB(A)

