

CARACTERÍSTICAS GENERALES:

El generador de Ozono QBF-360 es un potente aliado para la desinfección de ambientes industriales. Su diseño portátil permite su traslado al interior de vehículos como buses o ambulancias. Para usos estáticos, es usualmente asociado a equipos de ventilación industrial en galpones, gimnasios, etc; o en aplicaciones para aire acondicionado en consultas médicas, oficinas, baños públicos y vestidores. El Ozono (O₃) elimina el 100% de olores por lo que es ampliamente utilizado en comedores públicos, camarines o subterráneos con atmósferas de dudosa ventilación.

El generador posee una función manual y un *timer* para programar su apagado. Cuenta además con una manguera flexible de 60 cm de largo, para guiar el flujo de ozono.

TABLE DE TIEMPO

DIMENSIONES AMBIENTALES (m ³)	TIEMPO DE TRATAMIENTO (minutos)
3 m ³	24 min
10 m ³	32 min
30 m ³	56 min
60 m ³	92 min
120 m ³	164min
150 m ³	200mm

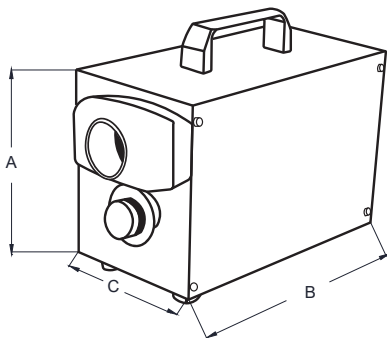

DIMENSIONES

A	180 mm
B	270 mm
C	140 mm

CARACTERÍSTICAS TÉCNICAS

Potencia Máx.: 65 W
 Voltaje: 220 V 50Hz
 Peso: 4 Kg

