

CARACTERÍSTICAS GENERALES:

Ventilador de pedestal de 30" (76 cm), de altura regulable entre 1,6 y 1,9 mt, posee 3 velocidades de funcionamiento. Base cruzeta de fundición de hierro de 7,5 Kg para estabilidad. Aspa de 3 hélices en aluminio, para mejor difusión. Función oscilante conectable y desconectable mediante biela y perno manual. Regulación de inclinación mediante tuerca hexagonal. Extensión de altura en tubo de acero cromado. Color negro mate y embellecedor cromado, estética industrial-comercial. Distancia entre rejillas 10 mm (ISO 12499). Cordón eléctrico de 3 mt.

**CARACTERÍSTICAS TÉCNICAS**

Caudal:	17.400 m ³ /h
Potencia Máx.:	280 W
Voltaje:	220/240 V 50Hz
Peso:	21 Kg
R.P.M.:	1400
Velocidades:	3
Nivel Ruido:	86 dB
Función:	Swing (Oscilante)

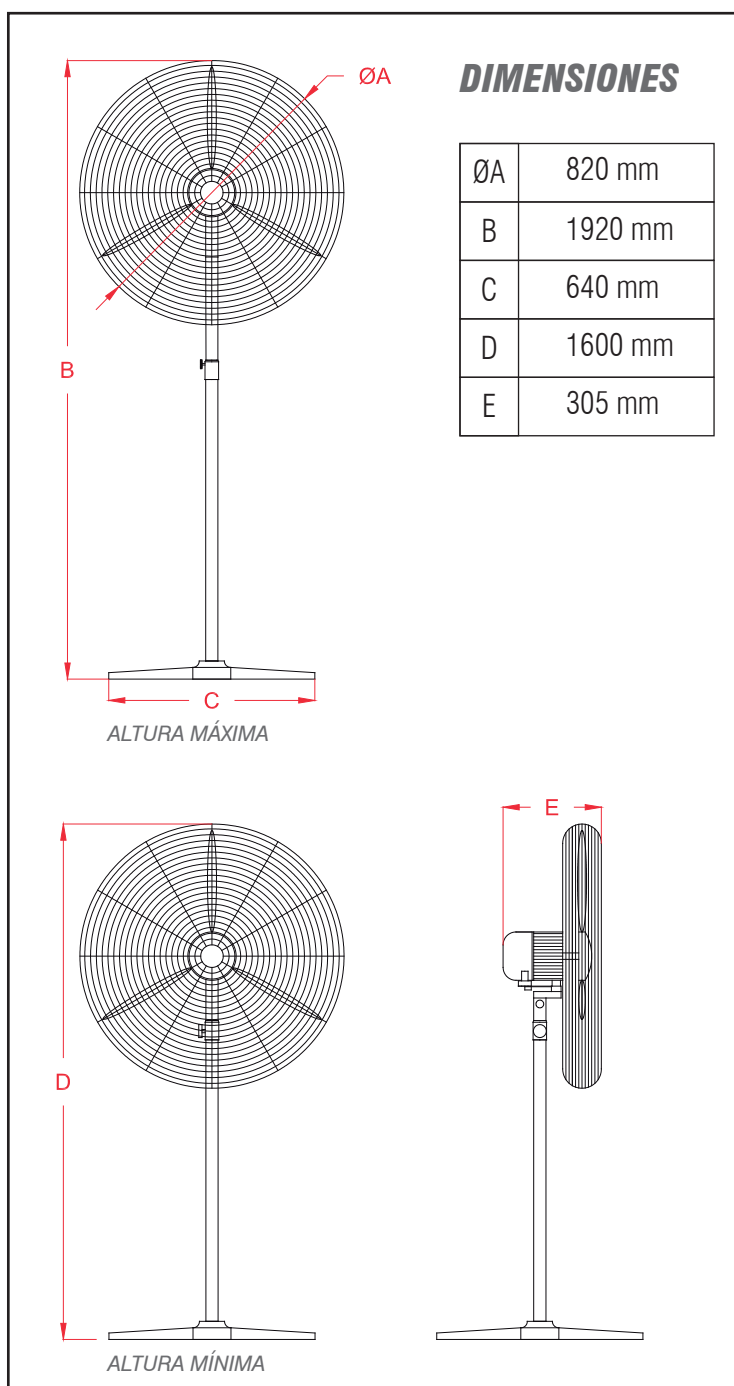