

# CAJA DE VENTILACIÓN CENTRÍFUGA SERIE BHV-D BHV-D 12/12

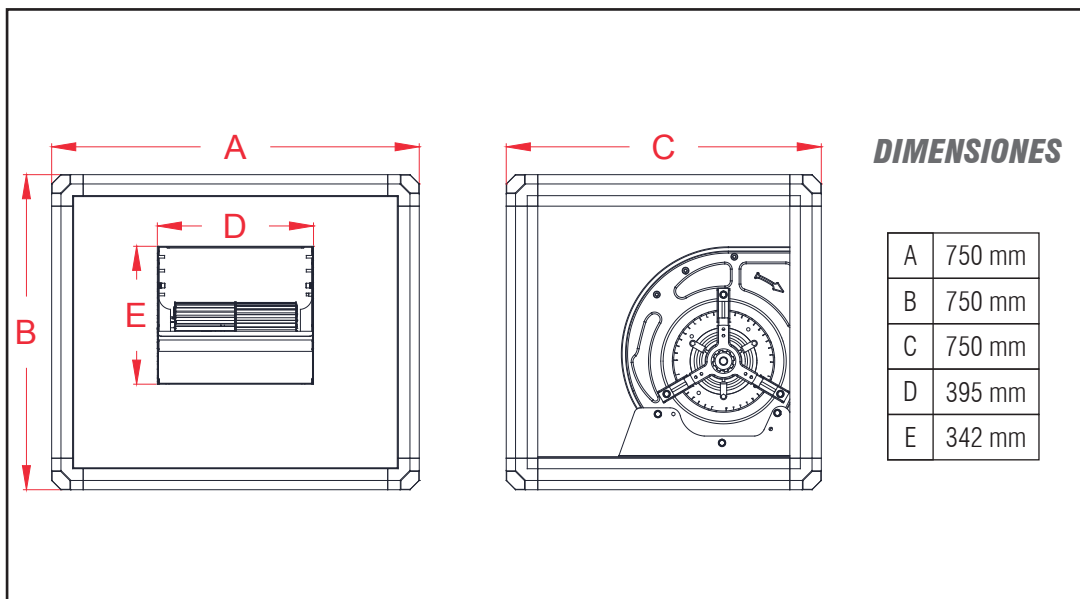

## CARACTERÍSTICAS GENERALES:

Caja de ventilación centrífuga estanca fabricada en chapa de acero galvanizada, aislada acústicamente, construida en base a extractores centrífugos de doble aspiración y transmisión directa (serie BRV-D). El rodete es de álabes inclinados hacia adelante, el motor se encuentra acoplado al eje (tracción directa), a través de una empaquetadura de goma (silent-block) lo cual disminuye sensiblemente la transmisión de vibraciones a las instalaciones. Modelo incluye tapa de registro con manillas.



## CARACTERÍSTICAS TÉCNICAS

Potencia Máx:	750 W
Voltaje:	230V 50Hz
Consumo:	6 A
RPM:	900
Caudal:	4600 m <sup>3</sup> /h
Presión:	27 mmcda
Ruido:	50 dB(A)

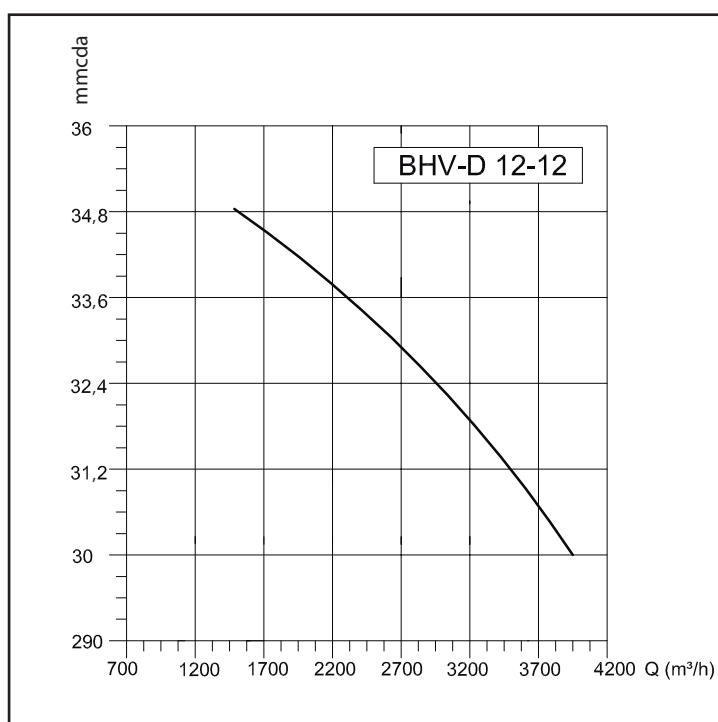

EXTRACTORES

**QB**

CAJA DE VENTILACIÓN  
CENTRÍFUGA SERIE BHV-D

**BHV-D 12-12**

**OPCIONES DE INSTALACIÓN**

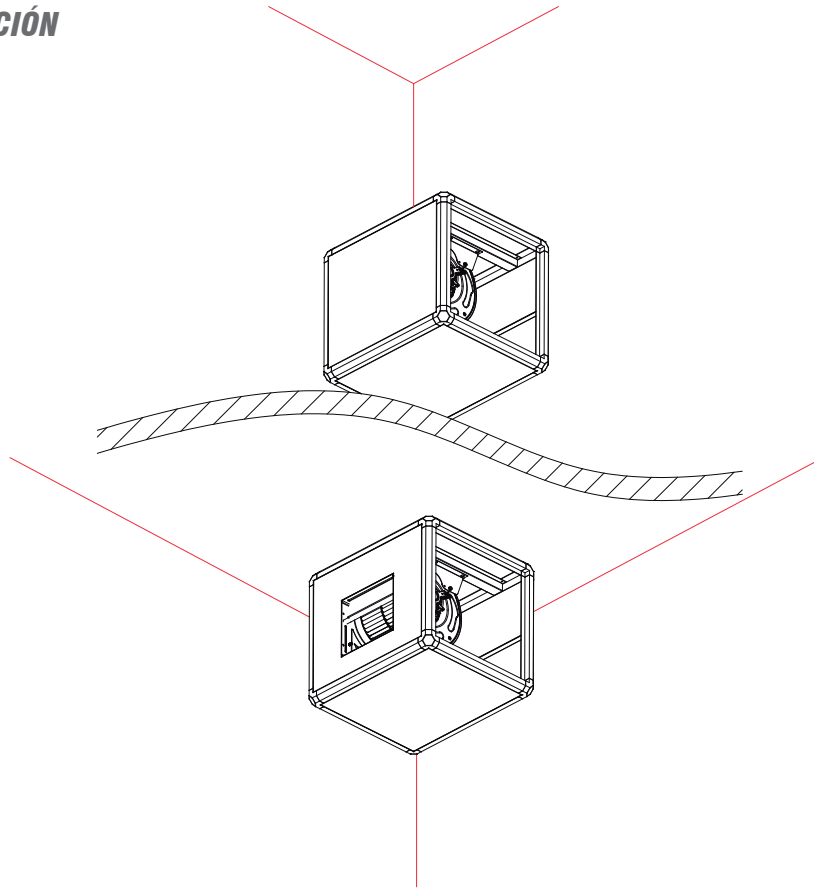

**CONEXIÓN ELÉCTRICA**

